

# АВТОМОБІЛЬНИЙ ТРИМАЧ MICHELIN ДЛЯ СМАРТФОНУ З БЕЗДРОТОВОЮ ЗАРЯДКОЮ

Будь ласка, уважно прочитайте інструкцію з експлуатації перед використанням тримача для смартфона. Неправильна установка або використання може завдати шкоди майну та, можливо, завдати шкоди користувачеві.

Зберігайте цю інструкцію з експлуатації у відомому Вам місці, щоб звертатися до неї надалі.

Підходить тільки для автомобілів з негативним заземленням. Перевірте інструкцію з експлуатації транспортного засобу.

## УВАГА!

- НЕ розміщуйте тримач для телефону в тому місці автомобіля, де він може перешкодити розгортанню подушки безпеки.
- Уникайте розміщення тримача телефону на подушці безпеки або поблизу неї, щоб запобігти тому, що тримач для телефону стане вражаючим елементом у разі спрацювання подушки безпеки.
- НЕ кладіть у тримач для телефону нічого, крім мобільного телефону.
- Ніколи не дозволяйте дітям користуватися цим тримачем для телефону. Слідкуйте за дітьми, щоб переконатися, що вони не граються з пристроєм.

## ПОПЕРЕДЖЕННЯ

- НЕ використовуйте тримач для телефону, якщо він зігнутий, зламаний, розплавлений, обпалений, мокрий, або будь-який із його компонентів пошкоджений.

## ОСОБЛИВОСТІ ЕКСПЛУАТАЦІЇ



1. Зона бездротової зарядки
2. Автоматичні затискачі
3. Індикатор стану
4. Регульована підніжка
5. Срібна кнопка живлення
6. Інфрачервоний датчик
7. Вхід Type-C

## ІНДИКАТОР СТАНУ

У режимі очікування	Постійний червоний
Бездротова зарядка	Постійний синій
Повністю заряджений	Без світіння
Вихідна напруга поза нормою	Миготіння червоним та синім
Температура поза нормою	Миготіння червоним та синім
Виявлено сторонній предмет (FOD)	Миготіння червоним та синім



#### ТЕХНІЧНІ ХАРАКТЕРИСТИКИ:

Температура експлуатації: від -3°C до +60°C.

Робоча частота: 110-205 КГц.

Відстань зарядки: макс. 6 мм.

Захист від перегріву: під час заряджання, якщо температура досягне понад 60°C, заряджання припиниться автоматично.

Індикатор блимає червоним/синім. Коли температура опуститься нижче 40°C, зарядка почнеться автоматично.

Контроль вихідної напруги: Вихідна потужність вище 5 Вт і вхідна напруга вище 6 В, заряджання припиниться автоматично.

Вихідна потужність понад 15 Вт і вхідна напруга вище 13 В заряджання припиниться автоматично.

Цей продукт відповідає стандарту WPC Qi.

Захист FOD (виявлення сторонніх предметів): індикатор блимає червоним/синім.

Температура експлуатації присоски від -3°C до +60°C. Працює на склі та пластику.

#### ВСТАНОВЛЕННЯ ТРИМАЧА ДЛЯ ТЕЛЕФОНУ:

Є 2 варіанти кріплення тримача для телефону в автомобілі:

1) Кріплення на вентиляційний отвір або 2) Регульований кронштейн.

Під'єднайте або регульований кронштейн, або кріплення на вентиляційний отвір до тримача для телефону, як показано нижче.

Для цього просуньте монтажний шарнір у монтажну муфту. Вставте монтажну муфту в чашку на задній частині тримача для телефону, у разі правильного встановлення прозвучить клацання.

Тепер поки що нещільно затягніть монтажну муфту.

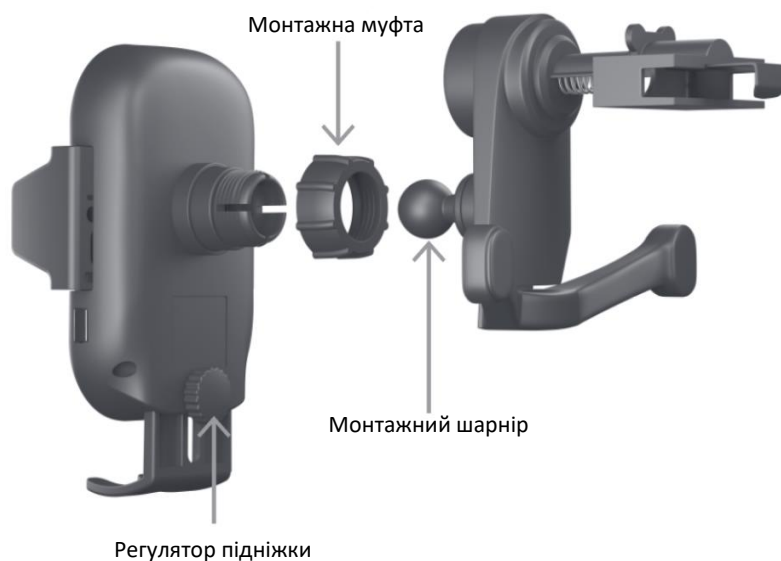

1) Кріплення на вентиляційний отвір: потягніть підпружинений затискний замок (8) назад і просуньте гачок (9) через решітку вентиляційного отвору, щоб затискний замок розташувався перед решіткою вентиляційного отвору. Тепер

відрегулюйте положення тримача для телефону під потрібним кутом і затягніть монтажну муфту. Вставте кабель живлення (входить до комплекту) у тримач для телефону та під'єднайте його до джерела живлення автомобіля. Після підключення до джерела живлення тримач для телефону автоматично вмикається, а індикатор стану світиться червоним. Вам може знадобитися ввімкнути запалювання транспортного засобу для подачі живлення на тримач для телефону.

## КРИПЛЕННЯ НА ВЕНТИЛЯЦІЙНИЙ ОТВІР

### 8. Підпружинений затискний замок

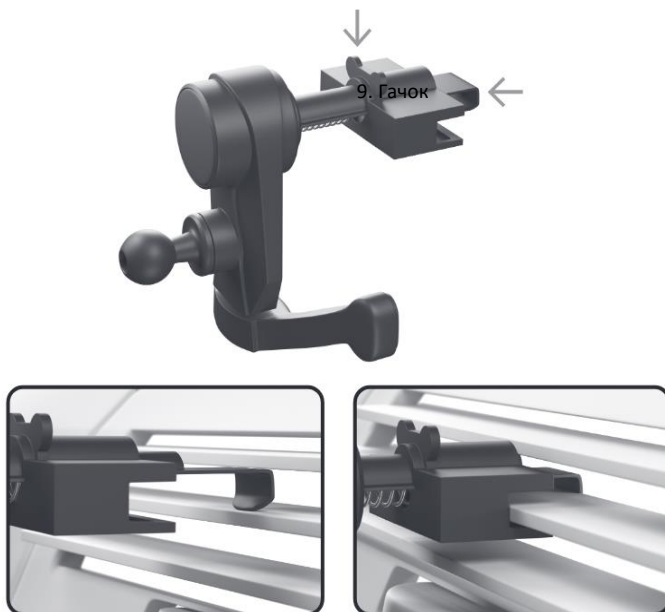

2) Регульований кронштейн: виберіть таке положення в транспортному засобі, яке жодним чином не заважає огляду водія, і НЕ розміщуйте тримач для телефону в тому місці автомобіля, де він може перешкодити розгортанню подушки безпеки. Уникайте розміщення тримача телефону на подушці безпеки або поблизу неї, щоб запобігти тому, що тримач телефону стане вражаючим елементом у разі спрацювання подушки безпеки.

Відкрутіть ручку регулювання (10) і розташуйте кронштейн приблизно в потрібному положенні, переконуючись, що немає перешкод і що запланована позиція придатна для того, щоб подати живлення на тримач для телефону. Зніміть захисну підкладку з присоски (11) і прикріпіть її до поверхні. Тепер потягніть/штовхніть затискач присоски (12). Затягніть ручку регулювання, відрегулюйте і зафіксуйте подовжувач (13). Вставте кабель живлення (входить до комплекту) у тримач для телефону та під'єднайте його до джерела живлення автомобіля. Після підключення до джерела живлення тримач для телефону автоматично вмикається, а індикатор стану світиться червоним. Вам може знадобитися ввімкнути запалювання транспортного засобу для подачі живлення на тримач для телефону.

## РЕГУЛЬОВАНИЙ КРОНШТЕЙН

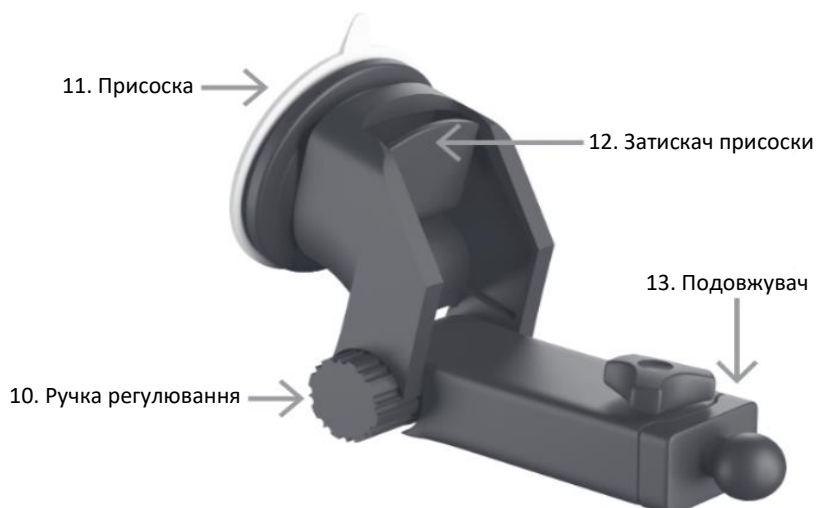

## **ВИКОРИСТАННЯ:**

Підключивши тримач для телефону до джерела живлення автомобіля, піднесіть до нього телефон. Автоматичні затискачі відкриються приблизно на 2 секунди, що дозволить Вам встановити телефон. Під час цього початкового налаштування Вам потрібно буде відрегулювати підніжку (4), щоб розташувати бездротовий зарядний приймач телефону у зоні бездротової зарядки тримача (зазвичай котушка бездротового приймача розташована в центрі телефону). В разі успішного з'єднання індикатор стану засвітиться синім.

Щоб вийняти телефон із затискачів, натисніть срібну кнопку живлення (5). Рекомендується підтримувати телефон, коли виймаєте його з тримача, щоб уникнути пошкодження телефону або салону автомобіля.

Тримач для телефону має накопичувальний конденсатор, який дозволяє затискачам відкриватися та закриватися, якщо Ви вимкнете запалювання перед тим, як вийняти телефон.

Щоб вимкнути тримач телефону, натискайте срібну кнопку живлення протягом приблизно 3 секунд.

Рекомендується завжди від'єднувати тримач телефону від розетки транспортного засобу, залишаючи автомобіль.

Для швидкої зарядки телефону потрібен автомобільний зарядний пристрій QC2.0.3.0.

Присоску можна мити в теплій воді з милом, якщо вона забрудниться. Дати висохнути природним шляхом. Присоска не підходить для використання на шкірі або тканині.